

Fabricadora de Helado Soft

SFT48A (c/ Bomba de Aire)



- Modelo de piso
- Dos sabores
- Múltiples productos
- Capacidad de 48 lts/hora
- Equipo con bomba de aire
- Variador de frecuencia

Características

SFT48A



Control Inteligente

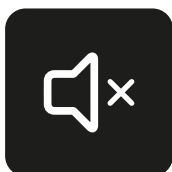

Silencioso



Pre-refrigeración



Enfriamiento
rápido



Protección de
seguridad



Frecuencia
ajustable



Standby

Cilindro de congelación

La máquina cuenta con dos cilindros de congelación de 1.8 litros totales. Estos cilindros están diseñados para mantener el helado a la temperatura adecuada, asegurando una textura suave y cremosa.

Tolva de mezcla

Con un volumen de 12.5 litros totales, la máquina incluye dos tolvas de mezcla. Estas tolvas tienen un sistema de refrigeración independiente (pre-enfriamiento) que mantiene la mezcla a una temperatura constante por debajo de 4.4 °C, preservando la frescura y calidad del producto.



Características

SFT48A

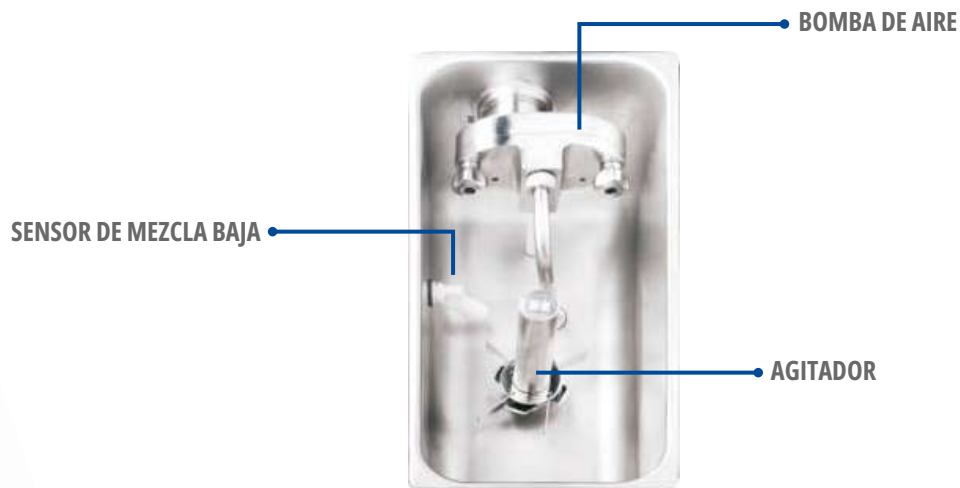

- **Sensor de mezcla baja:** Este sensor detecta el nivel de mezcla en la tolva y activa una alerta cuando está en un nivel bajo. Esto ayuda a evitar que el cilindro se congele por falta de mezcla, asegurando un funcionamiento continuo.
- **Agitador:** El agitador mantiene la mezcla en movimiento dentro de la tolva, lo que ayuda a mantener una temperatura uniforme y mejora la fluidez de la mezcla, optimizando la calidad del producto final.
- **Bomba de aire:** La bomba de aire introduce aire en la mezcla, aumentando el volumen del helado (incorporación de aire), lo cual es esencial para lograr una textura suave y cremosa en el helado soft.



Controles del microprocesador

El microprocesador incorporado ajusta automáticamente la refrigeración al medir la viscosidad de la mezcla, lo que permite mantener una calidad de helado constante y uniforme en cada dispensación.

Luz de “mezcla baja”

La luz de mezcla baja se enciende para avisar al operador cuando la mezcla está en niveles bajos, ayudando a prevenir que el cilindro se congele y permitiendo una operación continua sin interrupciones.

Modo de espera

Permite mantener la temperatura en las tolvas de mezcla y en los cilindros de congelación por debajo de 4.4 °C durante periodos de no uso.

Pantalla digital

Permite al usuario ajustar y monitorear las configuraciones de manera intuitiva y precisa, mejorando la experiencia de uso.

Sistema de lavado automático

Este equipo permite realizar la limpieza de forma rápida y sencilla. Esta función es especialmente útil en entornos comerciales, ya que reduce el tiempo de mantenimiento y garantiza una mayor higiene en el equipo.

Ruedas para facilitar el movimiento

La máquina está equipada con cuatro ruedas que permiten desplazarla con facilidad.

Mezclador de paletas flexibles



- **Paletas flexibles:** Diseñadas para adaptarse mejor a la mezcla, asegurando que el helado adquiera una textura suave y consistente al remover la mezcla de forma uniforme.
- **Mayor incorporación de aire (overrun):** Este batidor mejora la incorporación de aire en la mezcla, lo que resulta en un helado de mayor volumen y una textura más esponjosa.

Variador de frecuencia (en modelos 2024 en adelante)



Útil para ajustar la velocidad del motor, lo que contribuye a un funcionamiento más silencioso y eficiente, además de optimizar el consumo de energía y mejorar la durabilidad del equipo.

Sistema de refrigeración

Sistema de refrigeración del producto:

- Dos compresores principales de 3393 BTU / hr. R404a (Principal)
- Compresor de tolva de 400 BTU / hr. R134a (Pre-refrigeración)

*Los BTU pueden variar según el compresor utilizado.

Sistema de refrigeración del equipo:

Disipación por aire. Se requiere un espacio mínimo de 152 mm en ambos lados para lograr un rendimiento óptimo.

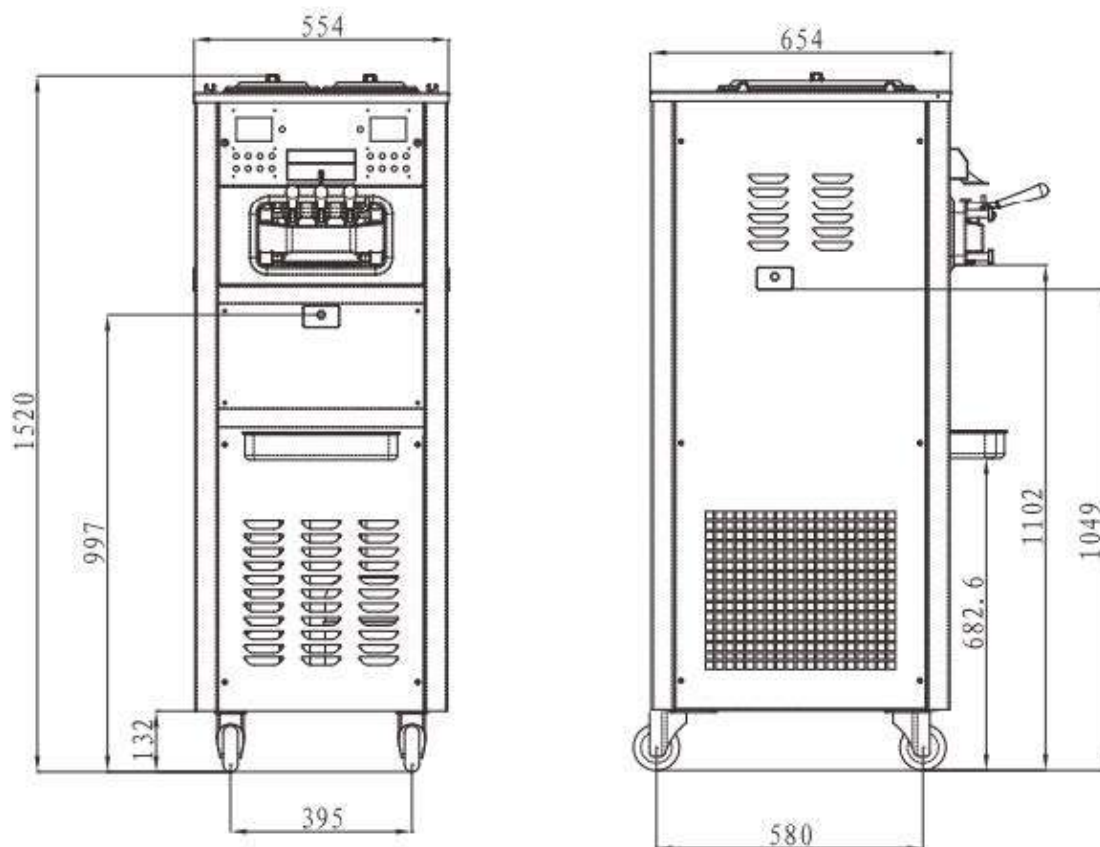

Usos y aplicaciones

La Fabricadora de Helados Soft Brunetti SFT48A es una máquina clave para negocios en el sector de alimentos y bebidas, especialmente aquellos que desean ofrecer helados de manera rápida y con alta rotación. Su versatilidad y facilidad de uso la convierten en una opción valiosa para heladerías, restaurantes, cadenas de comidas rápidas, food trucks, etc.

Datos técnicos

MODELO	SFT48A
Capacidad	48 Lts/Hora / *A 4°C el líquido y 24°C el ambiente
Motor principal	2 x 1 HP
Voltaje	220V / 50Hz
Potencia	3.4 kW
Cilindro de congelación	2 x 0.9lts = 1.8 Lts
Tolva de mezcla	2 x 6.25lts = 12.5 Lts
Dimensiones equipo	654 x 554 x 1520 mm
Dimensiones embalaje	800 x 645 x 1665 mm
Peso neto	225 Kg
Peso bruto	245 Kg

*Las imágenes publicitarias son solo de referencia, prevalece el producto real.
La empresa se reserva el derecho de cambiar las especificaciones sin previo aviso.*